



ET621 Prensaestopa

ESPECIFICACIÓN TÉCNICA

Revisión #:	Entrada en vigencia:
0	01 Junio 2001



Esta información ha sido extractada de la plataforma Likinormas de Enel Colombia en donde se encuentran las normas y especificaciones técnicas. Consulte siempre la versión actualizada en <https://likinormas.enelcol.com.co>





1. REQUISITOS GENERALES

Esta especificación establece las condiciones técnicas que deben cumplir los prensaestopas metálicos de aleación de aluminio que serán utilizados para permitir el ingreso de conductores a la caja de medidores en ambientes húmedos o a la intemperie.

1.1 Características Eléctricas del Sistema

- Tensión de servicio nominal : 120 V.
- Conexión: Acometidas monofásicas entrada y salida con cable antifraude No.8 AWG (diámetro 10 mm por cada cable) y puesta a tierra en alambre de cobre No.8 AWG(4 mm).
- Frecuencia nominal : 60 Hz.
- Las prensaestopas se utilizan para permitir el ingreso a la caja de medidores de los conductores de alimentación.

1.1.1 Condiciones Ambientales

- Altura sobre el nivel del mar: 2640 m
- Humedad Relativa: 90%
- Temperatura Ambiente máxima: 40°C
- Temperatura Ambiente mínima: -5°C
- Temperatura Ambiente promedio: 14°C

1.2 Normas de fabricación y pruebas

El prensaestopas ensamblado en la caja para medidores, deberán cumplir con los requerimientos de hermeticidad con un grado de protección IP44.

Empaque: Dureza Shore: 55 ± 5

2. REQUISITOS TÉCNICOS PARTICULARES

Los prensaestopas serán de aleación de aluminio de alta resistencia mecánica, libre de defectos tales como grietas, cavidades, sopladuras, defectos superficiales o internos o cualquier otro que pueda afectar su correcto funcionamiento.

Deben ser inmunes a la acción de la humedad, el humo, el polvo, etc. y a los cambios rápidos de temperatura, en condiciones de trabajo.

Consta de un cuerpo central con rosca macho y hembra, la rosca macho se conecta a la pared de la caja asegurándose a la misma mediante empaques de neopreno tipo anillo y contratuerca, la rosca hembra recibe un miple de ajuste roscado externamente y liso en su interior.

El miple de ajuste aprisiona un buje de empaque de neopreno y los conductores que pasan por su interior.



Para proteger el empaque de neopreno existen dos arandelas metálicas que evitan que el buje de neopreno se rompa al contacto con el cuerpo metálico.

El empaque de neopreno debe garantizar hermeticidad a la caja y de fábrica debe salir con una cubierta delgada fácil de romper.

El tipo de rosca debe ser N.P.T.

2.1 - Requisitos Básicos

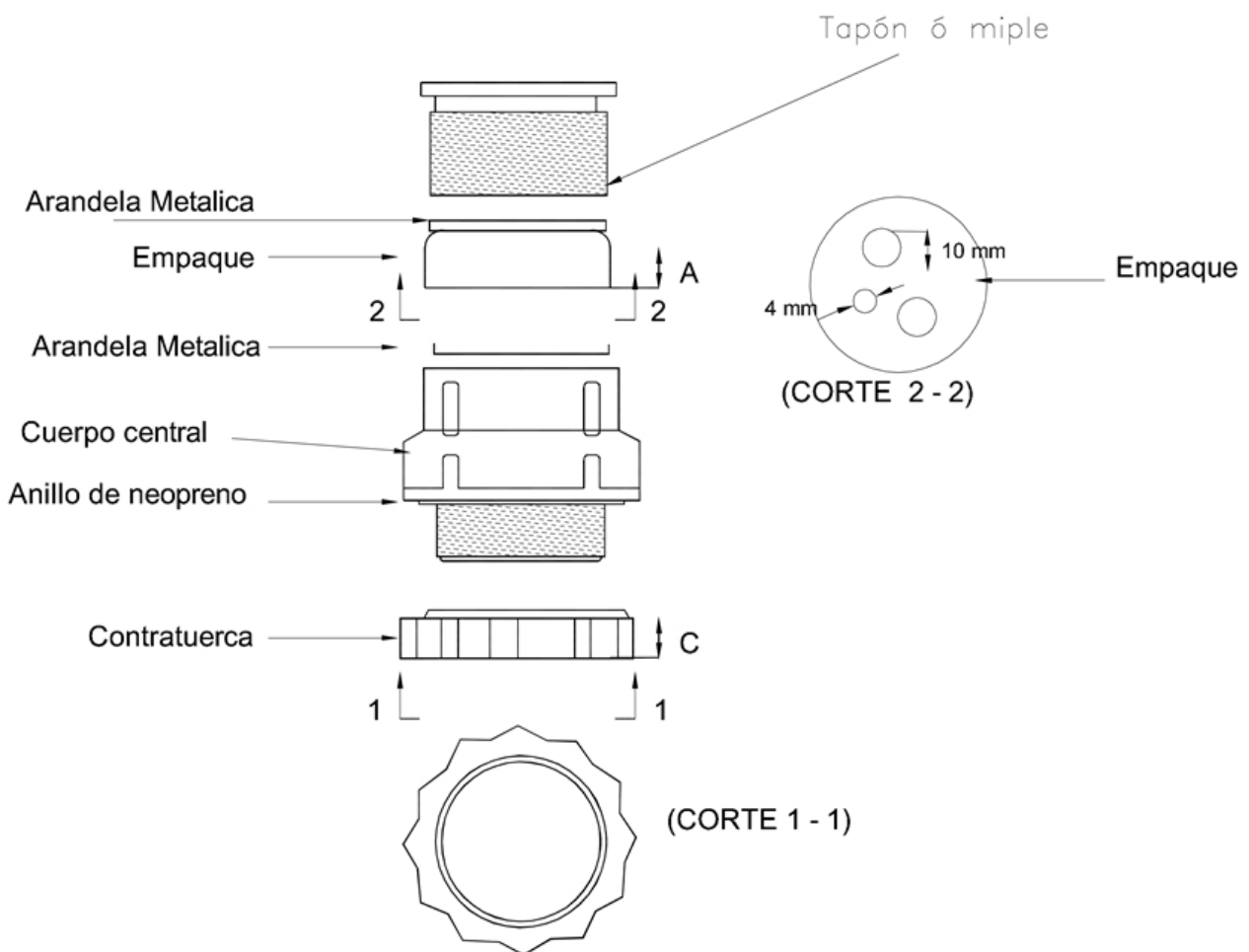

Los prensaestopas deben cumplir con las siguientes dimensiones generales de acuerdo con la figura anterior:

DIAMETRO DE ROSCA	DIMENSIONES (mm)
-------------------	------------------



	A	B	C
1"	5	26	6
1 1/4"	7	32	6

3. EMPAQUE E IDENTIFICACIÓN

Los prensaestopas deben llevar impreso los siguientes:

- Nombre de la Compañía: Enel Colombia S.A. ESP
- Número de la orden de compra.
- Diámetro del tubo.

Los prensaestopas debe ser colocados en cajas de cartón corrugado resistente a la manipulación, contenido máximo 50 unidades por caja. Dichas cajas llevarán como mínimo la siguiente información:

- Enel Colombia S.A. ESP
- Nombre del fabricante.
- Número de la orden de compra.
- Tipo de prensaestopas.
- Código de Inventario de Enel Colombia S.A. ESP (SAP)
- Masa aproximada.
- Indicación para manipulación.

4. ENSAYOS

De acuerdo con lo indicado en la norma ICONTEC 1097 se realiza un control estadístico de **calidad** mediante la **inspección** por atributos.

Las unidades de la **muestra** del **lote** sometidas a **ensayo** deben seleccionarse al azar.

Las pruebas y recepción serán efectuadas por representantes de Enel Colombia S.A. ESP; en las instalaciones del proveedor quien debe asumir su costo y proporcionar el **material**, equipos y personal necesario para tal fin. Si los resultados de las pruebas o los equipos de prueba no son confiables, estas igualmente podrán ser realizadas o repetidas a costa del proveedor, en laboratorios oficiales o particulares reconocidos por Enel Colombia S.A. ESP.

Enel Colombia S.A. ESP se reserva el derecho de realizar una **inspección** durante el proceso de fabricación; para tal efecto el proveedor suministrará los medios necesarios para facilitar la misma.

El tamaño del **lote** será determinado de común acuerdo entre Enel Colombia S.A. ESP y el proveedor.

TABLA DE DATOS GARANTIZADOS

	DESCRIPCION	UNIDAD	ESPECIFICADO	GARANTIZADO
1	Fabricante			



2	Normas de Fabricación		ET-621	
3	Nomras para pruebas		ET-621	
4	Referencia de fabricación - catálogo			
5	Material		Aleación de Aluminio	
6	Clase			
7	Color del prensaestopa		Gris	
8	Peso del prensaestopa	Kg		
9	Empaque: Dureza Shore		55±5	
	DIMENSIONES			
10	Diámetro de la rosca	Pulg.		
11	A	mm.		
12	B	mm.		
13	C	mm.		
	COMPONENTES			
14	Tapón o miple			
15	Empaque de neopreno			
16	Arándelas metálicas			
17	Cuerpo Central			
18	Contratuerca			
19	Marcación			