



CS280-3 Tapa y marco para caja de inspección tipo vehicular

NORMA TÉCNICA

Revisión #:	Entrada en vigencia:
0	08 Julio 1999



Esta información ha sido extractada de la plataforma Likinormas de Enel Colombia en donde se encuentran las normas y especificaciones técnicas. Consulte siempre la versión actualizada en <https://likinormas.enelcol.com.co>



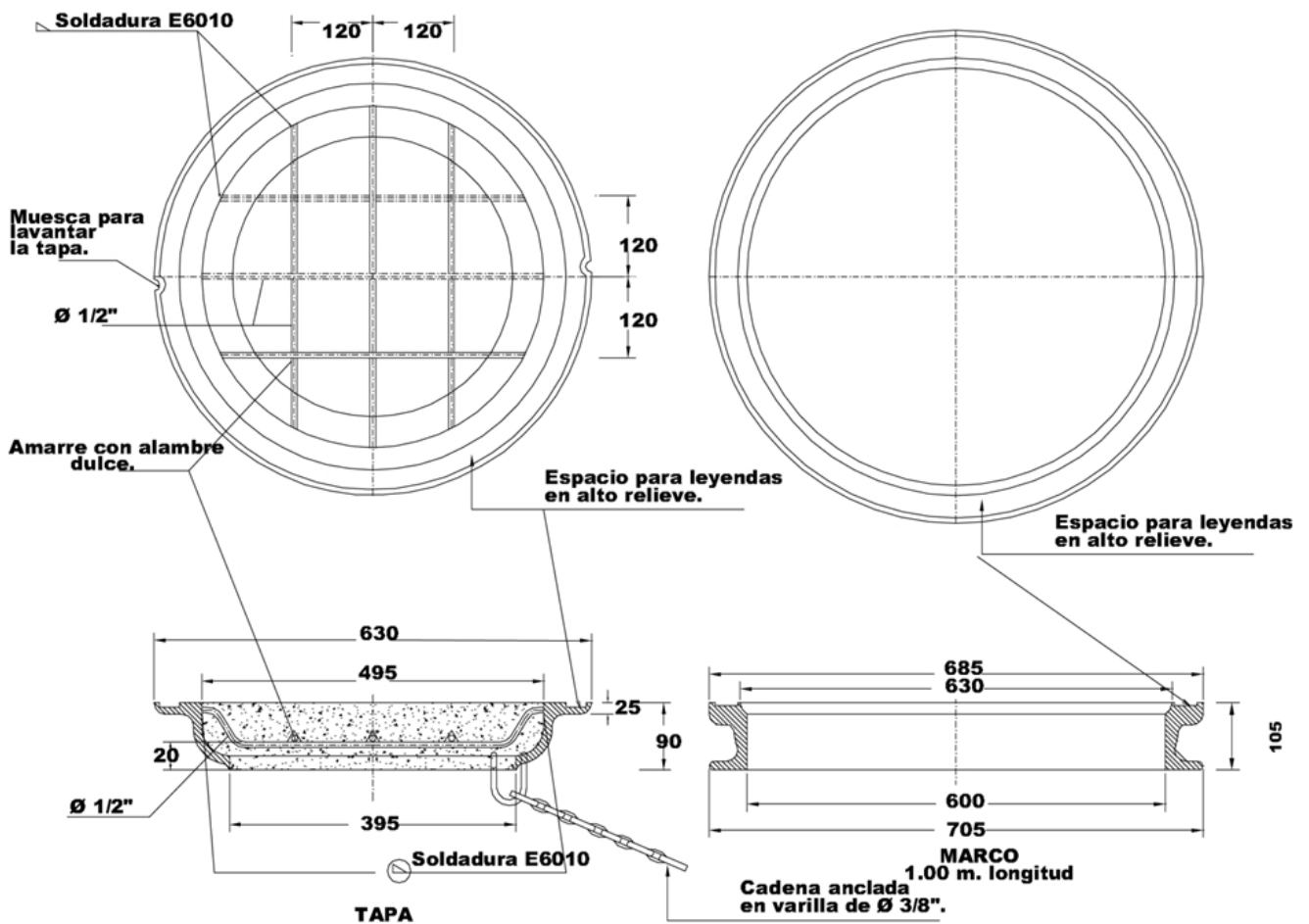

NOTA:

- Las varillas de Ø 1/2'' van soldadas entre sí y a la tapa.
- La tapa tendrá el siguiente aviso en alto relieve: "PROPIEDAD DE Enel Colombia", PELIGRO ALTA TENSIÓN y el marca la identificación del fabricante.
- La fundición será gris tipo ASTM A36, las superficies en contacto con el concreto serán rugosas.
- El concreto será 4000 PSI relación 1:2:2 de cemento, arena y grava.