



# CS400 Ducto para cambio de circuito aéreo a subterráneo

## NORMA TÉCNICA

<b>Revisión #:</b>	<b>Entrada en vigencia:</b>
1	18 Diciembre 2018



Esta información ha sido extractada de la plataforma Likinormas de Enel Colombia en donde se encuentran las normas y especificaciones técnicas. Consulte siempre la versión actualizada en <https://likinormas.enelcol.com.co>



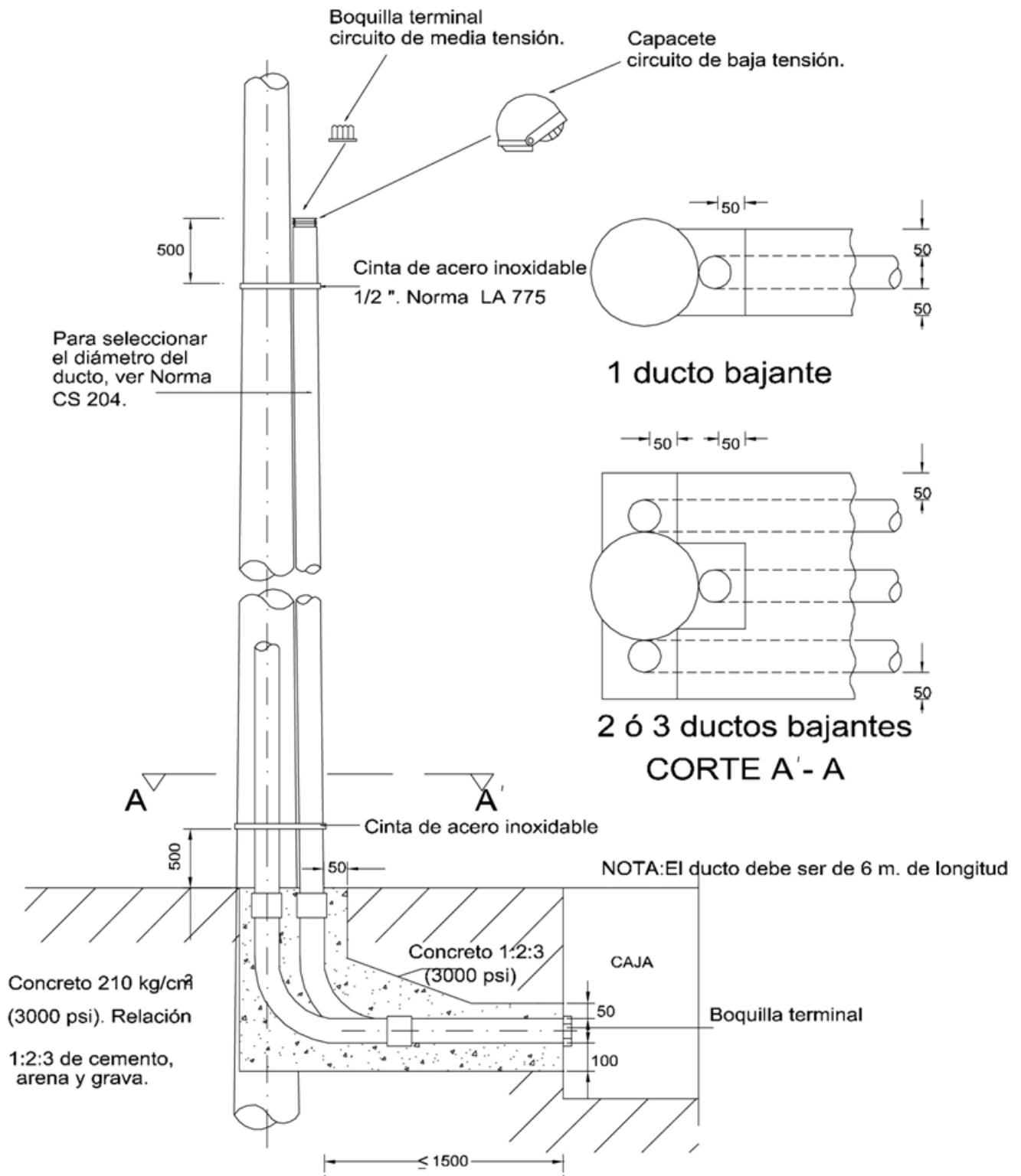



**NOTAS:**

1. En casos estrictamente necesarios se permite el uso de dos ductos destinados a la red de MT y tres ductos para poste