



# CS280-5 Tapa Circular Vehicular Tipo Antihurto en Concreto

## NORMA TÉCNICA

<b>Revisión #:</b>	<b>Entrada en vigencia:</b>
2	09 Noviembre 2016



Esta información ha sido extractada de la plataforma Likinormas de Enel Colombia en donde se encuentran las normas y especificaciones técnicas. Consulte siempre la versión actualizada en <https://likinormas.enelcol.com.co>





Figura 1



Figura 2

**NOTA:**

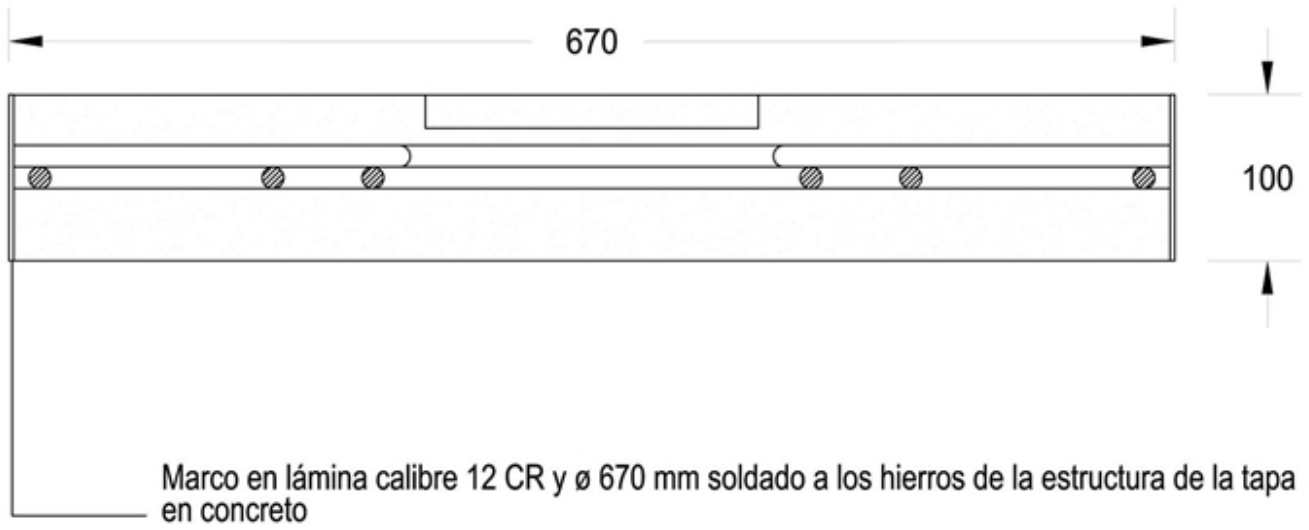
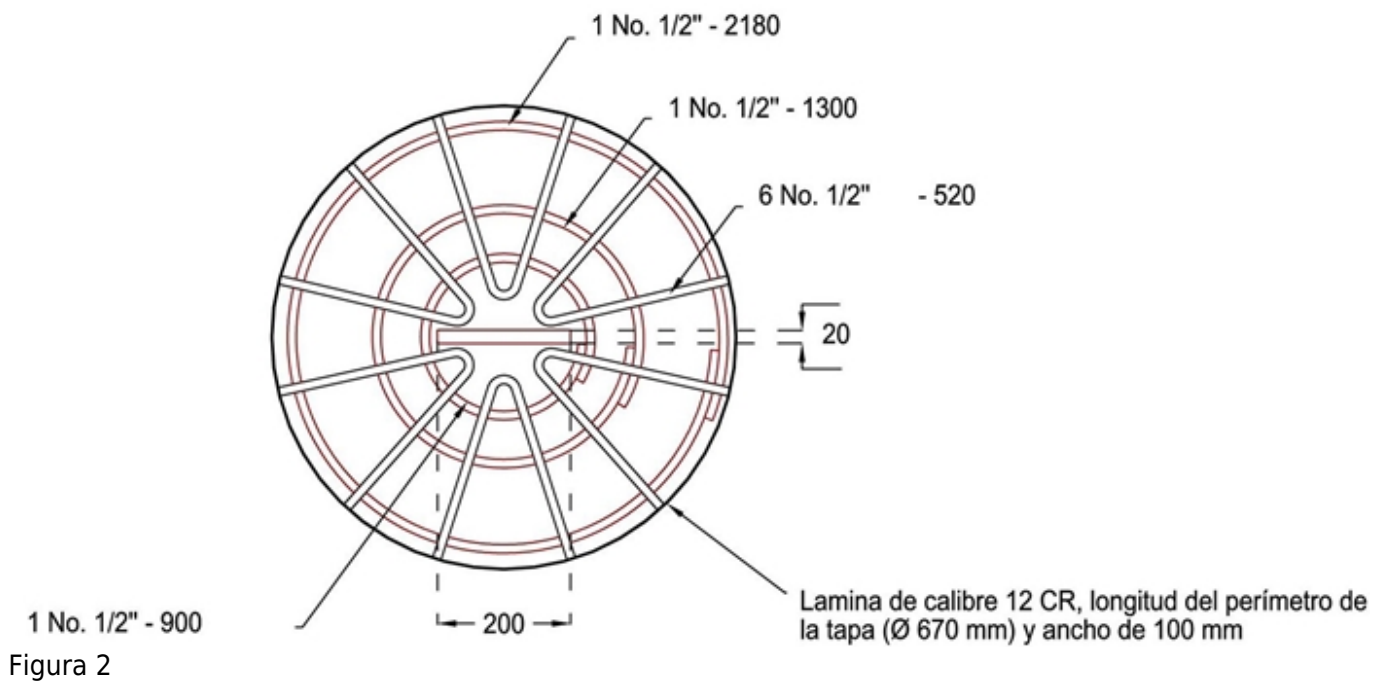
1. Dimensiones en mm
2. Para cajas de inspección existentes se debe hacer adecuación civil en el aro-tapa.