



CS276 Caja de inspección doble para canalización de M.T. y B.T.

NORMA TÉCNICA

Revisión #:	Entrada en vigencia:
3	01 Mayo 2018



Esta información ha sido extractada de la plataforma Likinormas de Enel Colombia en donde se encuentran las normas y especificaciones técnicas. Consulte siempre la versión actualizada en <https://likinormas.enelcol.com.co>



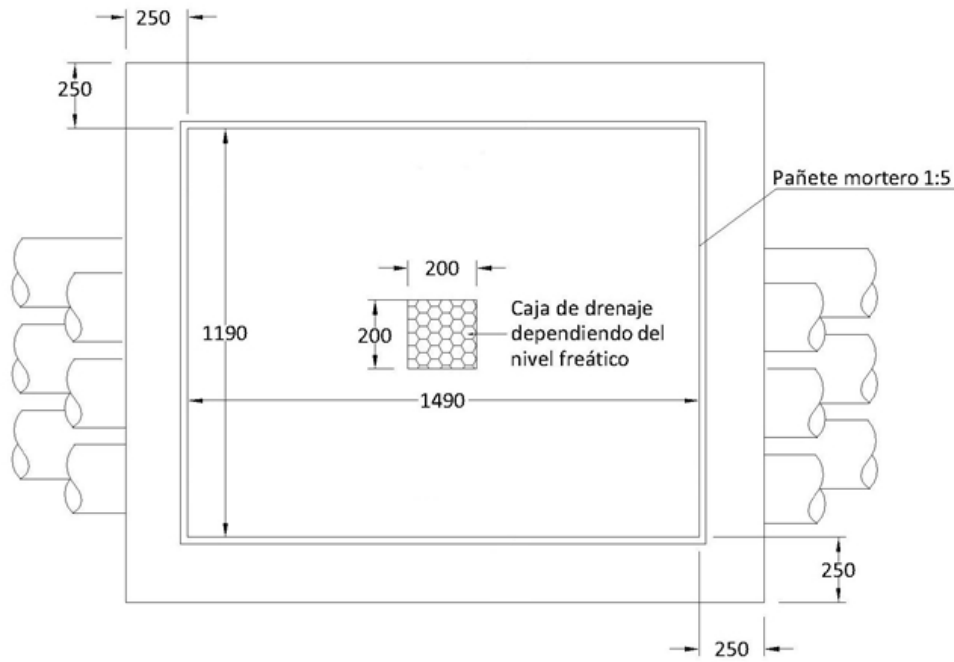

PLANTA CAJA DOBLE CON MUROS

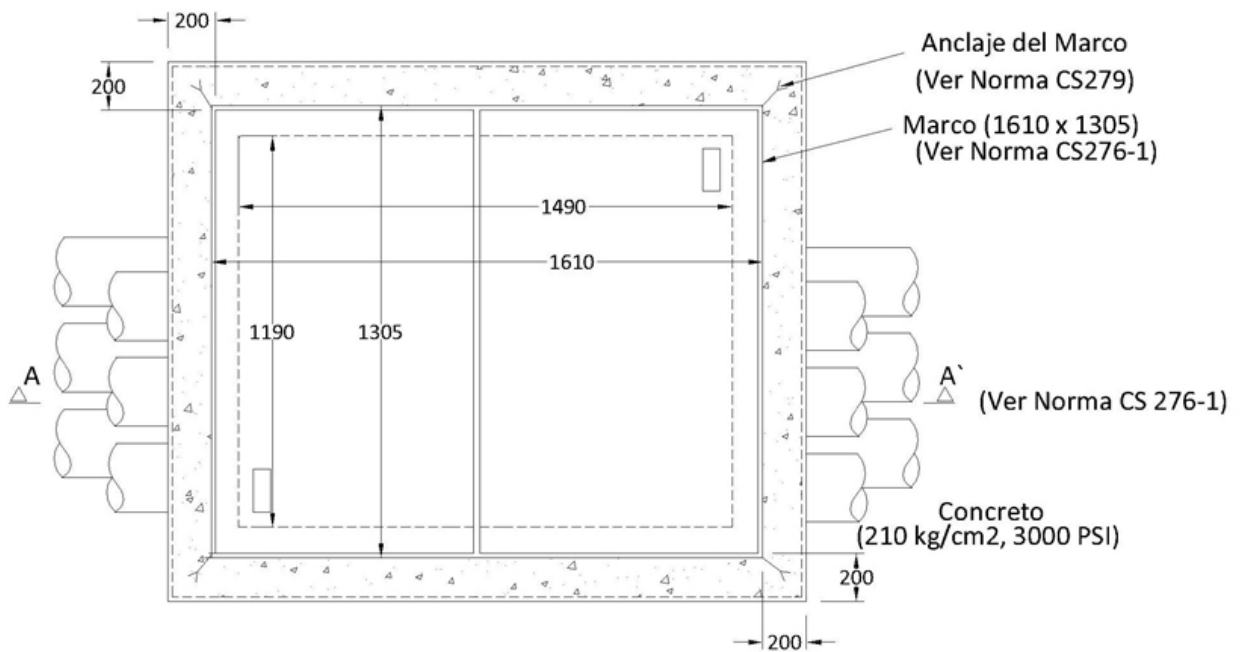

PLANTA CAJA DOBLE CON MARCO

NOTAS

1. La construcción de este tipo de caja no será aceptada para zonas vehiculares ni entradas de garajes.
2. Dimensiones en milímetros

